

1. ความเป็นมา

การจัดการเรียนการสอนในปัจจุบัน คอมพิวเตอร์เป็นอีกปัจจัยหนึ่งที่มีความจำเป็นต่อการศึกษาค้นคว้าของนักศึกษาทุกสาขาวิชา ห้องปฏิบัติการคอมพิวเตอร์ขนาดใหญ่ด้วยปริมาณคอมพิวเตอร์ในสัดส่วนที่เพียงพอต่อการใช้งานจะช่วยให้ นักศึกษาสามารถใช้ประโยชน์ในการค้นคว้า จัดทำรายงานเอกสาร ในระหว่างที่กำลังศึกษาอยู่ได้อย่างดียิ่ง ดังจะเห็นได้จากเกณฑ์การประเมินด้านประกันคุณภาพด้านสนับสนุนการเรียนรู้ เช่น คอมพิวเตอร์ อินเทอร์เน็ต เป็นต้น มหาวิทยาลัยเห็นความสำคัญข้อนี้จึงมอบหมายให้สำนักวิทยบริการจัดทำโครงการเช่าคอมพิวเตอร์สำหรับการบริการนักศึกษาในสวนกลางโดยมีจุดมุ่งหมายให้เป็นแหล่งค้นคว้าหาความรู้ของนักศึกษาและบุคลากร อีกทั้งยังสามารถเสริมด้วยการจัดอบรมเชิงปฏิบัติการด้านไอทีในหลักสูตรต่างๆ ถึง 5 หลักสูตรให้กับนักศึกษาโดยไม่มีค่าใช้จ่ายอีกด้วย

2. วัตถุประสงค์

- 2.1 เพื่อจัดหาสิ่งสนับสนุนการเรียนรู้ คอมพิวเตอร์บริการ ตามเกณฑ์การประกันคุณภาพ
- 2.2 เพื่อยกระดับคุณภาพในการให้บริการด้านเทคโนโลยีสารสนเทศ

3. คุณสมบัติของผู้เสนอราคา

- 3.1 ผู้เสนอราคาต้องเป็นผู้มีอาชีพเกี่ยวกับงานที่ประกวดราคาเช่าครั้งนี้ ด้วยวิธีการทางอิเล็กทรอนิกส์
- 3.2 ผู้เสนอราคาต้องไม่เป็นผู้ที่ถูกระบุชื่อไว้ในบัญชีรายชื่อผู้ทำงานของทางราชการและได้แจ้งเวียนชื่อแล้ว หรือไม่เป็นผู้ที่ได้รับผลของการสั่งให้นิติบุคคลหรือบุคคลอื่นเป็นผู้ทำงานตามระเบียบของทางราชการ
- 3.3 ผู้เสนอราคาต้องไม่เป็นผู้มีผลประโยชน์ร่วมกันกับผู้ประสงค์จะเสนอราคารายอื่น และ/หรือต้องไม่เป็นผู้มีผลประโยชน์ร่วมกันกับผู้ให้บริการตลาดกลางอิเล็กทรอนิกส์ ณ วันประกาศประกวดราคาเช่าด้วยวิธีการทางอิเล็กทรอนิกส์ หรือไม่เป็นผู้กระทำการอันเป็นการขัดขวางการแข่งขันราคาอย่างเป็นธรรมตามข้อ 1.6
- 3.4 ผู้เสนอราคาต้องไม่เป็นผู้ได้รับเอกสิทธิ์หรือความคุ้มกัน ซึ่งอาจปฏิเสธไม่ยอมขึ้นศาลไทย เว้นแต่รัฐบาลของผู้ประสงค์จะเสนอราคาได้มีคำสั่งให้สละสิทธิ์และความคุ้มกันเช่นว่า นั้น
- 3.5 ผู้เสนอราคาต้องไม่เป็นผู้ที่ถูกประเมินสิทธิผู้เสนอราคาในสถานะที่ห้ามเข้าเสนอราคาและห้ามทำสัญญาตามที่ คณะกรรมการว่าด้วยการพัสดุ (กวพ.) กำหนด
- 3.6 ผู้เสนอราคาต้องผ่านการคัดเลือกผู้มีคุณสมบัติเบื้องต้นในการเช่าของมหาวิทยาลัย
- 3.7 ผู้เสนอราคาที่เขาเป็นคู่สัญญาต้องไม่อยู่ในฐานะเป็นผู้ไม่แสดงรายรับรายจ่าย หรือแสดงบัญชีรายรับรายจ่ายไม่ครบถ้วนในสาระสำคัญ

3.8 ผู้เสนอราคาที่เข้าเป็นคู่สัญญากับมหาวิทยาลัยราชภัฏจันทรเกษมต้องลงทะเบียนในระบบอิเล็กทรอนิกส์ (e-Government Procurement : e-GP) ของกรมบัญชีกลางที่เว็บไซต์ศูนย์ข้อมูลจัดซื้อจัดจ้างภาครัฐ พร้อมแนบสำเนาแบบแสดงการลงทะเบียนในระบบ e-GP พร้อมรับรองสำเนาถูกต้อง

3.9 คู่สัญญาต้องรับจ่ายเงินผ่านบัญชีธนาคาร เว้นแต่การรับจ่ายเงินแต่ละครั้งซึ่งมีมูลค่าไม่เกินสามหมื่นบาทคู่สัญญาอาจรับเป็นเงินสดก็ได้

4. รายละเอียดคุณลักษณะเฉพาะของเครื่องคอมพิวเตอร์พร้อมครุภัณฑ์ จำนวน 9 รายการ จำนวน 1 งาน

- | | | |
|---|-----------|---------|
| 1. คอมพิวเตอร์ประมวลผลทั่วไป (All in one) | จำนวน 190 | เครื่อง |
| 2. คอมพิวเตอร์ประมวลผลระดับสูง | จำนวน 175 | เครื่อง |
| 3. เครื่องคอมพิวเตอร์แบบพกพา (Notebook) | จำนวน 4 | เครื่อง |
| 4. คุณลักษณะทั่วไปโต๊ะคอมพิวเตอร์ | จำนวน 290 | ตัว |
| 5. คุณลักษณะเฉพาะเก้าอี้แบบล้อเลื่อน | จำนวน 290 | ตัว |
| 6. เครื่องสำรองไฟฟ้า ขนาด 850VA | จำนวน 30 | เครื่อง |
| 7. เครื่องฉายภาพโปรเจคเตอร์ | จำนวน 4 | เครื่อง |
| 8. โปรแกรมจำหน่ายสิทธิการใช้ซอฟต์แวร์สำหรับสถานการศึกษา | จำนวน 1 | โปรแกรม |
| 9. โปรแกรมบริหารจัดการห้องเรียน | จำนวน 1 | ระบบ |

1. คุณลักษณะคอมพิวเตอร์สำหรับประมวลผลทั่วไป (All in one) 190 เครื่อง

1.1 มีหน่วยประมวลผลกลาง (Processor) Core i5 หรือเทียบเท่าหรือดีกว่า ความเร็วไม่น้อยกว่า 3.2 GHz หรือดีกว่า มีหน่วยความจำ Cache ขนาดไม่น้อยกว่า 6 MB

1.2 มี BIOS ที่มีลิขสิทธิ์ถูกต้องตามกฎหมายซึ่งมีเครื่องหมายการค้าเดียวกับเครื่องคอมพิวเตอร์

1.3 ตัวเครื่องมีการออกแบบให้ CPU Mainboard และ ตัวจอร์รวมอยู่ในเครื่องเดียวกัน All in One PC

1.4 มีหน่วยความจำหลัก (Memory) ชนิด DDR3SDRAM ขนาดไม่น้อยกว่า 4 GB หรือดีกว่า

1.5 มีส่วนควบคุมการแสดงผล แบบ Intel® HD Graphics หรือดีกว่า โดยใช้หน่วยความจำ ร่วมกับหน่วยความจำหลักได้

1.6 หน่วยความจำสำรอง (Hard Disk) มีขนาดความจุไม่น้อยกว่า 500 GB ความเร็ว 7200 rpm แบบ SATA หรือดีกว่า

1.7 มี Optical Drive ชนิด Slim จำนวน 1 หน่วย

1.8 มีส่วนเชื่อมต่อกับระบบเครือข่าย (Ethernet) ชนิดความเร็ว 10/100/1000 Mbps

1.9 มีช่องสัญญาณเชื่อมต่อแบบอนุกรมตามมาตรฐาน USB ชนิด 3.0 ไม่น้อยกว่า 2 ช่อง โดยไม่รวมช่องคีร์บอร์ดและเมาส์

1.10 มี Wireless LAN ตามมาตรฐาน 802.11g/n และ Bluetooth หรือดีกว่า

1.11 มีช่องอ่านสื่อผสม (Media Card Reader) จำนวนไม่น้อยกว่า 1 หน่วย

1.12 มีจอภาพขนาดไม่น้อยกว่า 23 นิ้ว Full HD (1920 x 1080) diagonal widescreen WLED backlit anti-Glare มี Contrast ratio 1,000:1 หรือดีกว่า

1.13 มีระบบเสียงแบบ High Definition Audio หรือดีกว่าพร้อมมี Speaker แบบ internal

- 1.14 มีกล้อง webcam ความละเอียดไม่น้อยกว่า 2 ล้านพิกเซล พร้อมไมโครโฟน ติดตั้งอยู่ภายใน
- 1.15 แป้นพิมพ์ และ Mouse เป็นแบบ USB และต้องมีเครื่องหมายการค้าเดียวกันกับตัวเครื่องโดย
ประทับตราเครื่องหมายการค้านั้นไว้บนอุปกรณ์อย่างถาวรจากโรงงานผลิต เพื่อประโยชน์สูงสุดในการบริหาร
จัดการและการบำรุงรักษาพร้อมแผ่นรอง Mouse โดยให้เปลี่ยนทดแทนทันทีเมื่อชำรุดหรือสูญหายตลอด
ระยะเวลาสัญญา
- 1.16 มีขนาดของแหล่งจ่ายไฟ (Power Supply) ชนิด internal แบบประหยัดพลังงาน ไม่เกิน 180
Watts
- 1.17 ได้รับการรับรองมาตรฐานการแผ่กระจายของแม่เหล็กไฟฟ้าจากสถาบันที่ได้รับการยอมรับจาก
นานาชาติ เช่น FCC เป็นต้น
- 1.18 ได้รับการรับรองมาตรฐานด้านความปลอดภัยจากสถาบันที่ได้รับการยอมรับจากนานาชาติ เช่น
UL หรือ CSA หรือ CE หรือ IEC
- 1.19 ได้รับการรับรองมาตรฐานระบบคุณภาพ ISO 9001 และ ISO 14001 Series
- 1.20 ได้รับการรับรองมาตรฐานด้านการประหยัดพลังงาน Energy Star และด้านสิ่งแวดล้อมหรือดีกว่า
- 1.21 บริษัทผู้ผลิตเครื่องคอมพิวเตอร์ที่เสนอจะต้องมีระบบ Online Support ที่ให้บริการ
Download คู่มือ, Driver และ Bios Update ผ่านทางระบบ Internet โดยผู้เสนอราคาจะต้องแจ้ง URL
ให้ทราบมาในเอกสารเสนอราคานี้ด้วย
- 1.22 บริษัทผู้เสนอราคาต้องมีหนังสือแต่งตั้งตัวแทนจำหน่ายโดยตรงจากบริษัทเจ้าของผลิตภัณฑ์
หรือบริษัทผู้ผลิตที่มีสาขาในประเทศไทย โดยมีเอกสารรับรองฉบับจริงที่ระบุชื่อโครงการ และเลขที่ มาในวัน
เสนอราคา
- 1.23 ผู้เสนอราคาต้องติดตั้งระบบปฏิบัติการ Microsoft Windows รุ่นล่าสุดและ Microsoft office
Professional รุ่นล่าสุด ที่มีลิขสิทธิ์ถูกต้องตามกฎหมายและต้องได้รับการแต่งตั้งให้เป็นตัวแทนจำหน่าย
ซอฟต์แวร์ลิขสิทธิ์ สำหรับภาคการศึกษาจากเจ้าของผลิตภัณฑ์ พร้อมแสดงเอกสารในวันเสนอราคา

2. คุณลักษณะคอมพิวเตอร์ประมวลผลขั้นสูง 175 เครื่อง

- 2.1 หน่วยประมวลผลกลาง (Processor) Core i5 ความเร็วสัญญาณไม่น้อยกว่า 3.30 GHz หรือดีกว่า
- 2.2 มีหมายเลขประจำเครื่องติดที่เครื่องอย่างชัดเจนมาจากโรงงาน และสามารถให้หมายเลขประจำ
เครื่องตรวจสอบสถานะ การรับประกัน และฮาร์ดแวร์ของตัวเครื่องผ่านทางระบบ Internet ได้
- 2.3 มีหน่วยความจำ (Memory) แบบ DDR3 1600 MHz ขนาด 8 GB หรือดีกว่า
- 2.4 มี Hard Disk ขนาดความจุ 1 TB ความเร็วรอบ 7,200 rpm หรือดีกว่า จำนวน 1 หน่วย
- 2.5 มี DVD+/- RW ไม่ต่ำกว่า 8X จำนวน 1 หน่วย
- 2.6 มีหน่วยควบคุมการแสดงผล (Video Controller) แบบ Intel HD Graphics หรือ ดีกว่า โดยมี
หน่วยความจำแสดงผลไม่น้อยกว่า 512 MB
- 2.7 จอภาพสีแบบ Wide Screen LCD หรือ LED ขนาดไม่น้อยกว่า 21 นิ้วรองรับการแสดงผลที่ความ
ละเอียด 1920x1080 Pixels Full HD ได้
- 2.8 มีส่วนเชื่อมต่อกับระบบเครือข่าย (Ethernet) ความเร็ว 10/100/1000 หรือดีกว่า

2.9 มี Port สำหรับเชื่อมต่อกับอุปกรณ์ภายนอกเป็นแบบ USB 2.0 จำนวนไม่น้อยกว่า 2 Port, USB 3.0 จำนวน 2 Port หรือดีกว่า

2.10 มีระบบเสียงแบบ High Definition Audio พร้อม Driver, Internal Speaker

2.11 มีแป้นพิมพ์หัวเชื่อมต่อเป็นแบบ USB การจัดตัวอักษรบนแป้นพิมพ์ ภาษาไทย และอังกฤษ เป็นไปตามมาตรฐานของเครื่องพิมพ์ดีด เป็นผลิตภัณฑ์ที่มีเครื่องหมายการค้าเดียวกับเครื่องคอมพิวเตอร์

2.12 Keyboard และ Mouse เป็นแบบ USB และต้องมีเครื่องหมายการค้าเดียวกันกับตัวเครื่อง โดยประทับตราเครื่องหมายการค้านั้นไว้บนปรกรณ์อย่างถาวรจากโรงงานผลิต เพื่อประโยชน์เพื่อประโยชน์สูงสุดในการบริหารจัดการ และการบำรุงรักษา พร้อมแผ่นรอง Mouse โดยให้เปลี่ยนทดแทนทันทีเมื่อชำรุดตลอดระยะเวลาสัญญา

2.13 ผู้เสนอราคาต้องติดตั้งระบบปฏิบัติการ Microsoft Windows รุ่นล่าสุดและ Microsoft office Professional รุ่นล่าสุด ที่มีลิขสิทธิ์ถูกต้องตามกฎหมายและต้องได้รับการแต่งตั้งให้เป็นตัวแทนจำหน่ายซอฟต์แวร์ลิขสิทธิ์สำหรับภาคการศึกษาจากเจ้าของผลิตภัณฑ์พร้อมแสดงเอกสารในวันยื่นซองประกวดราคา

2.14 มีภาคจ่ายไฟ (Power Supply) ขนาดไม่เกิน 250 Watts จำนวน 1 หน่วย และสามารถใช้ได้กับระบบไฟฟ้า 220 Volt 50 Hz

2.15 มีระบบ Online Support ที่ให้บริการ Download คู่มือ Driver และ BIOS Update ผ่านทางระบบ internet

2.16 ได้รับการรับรองมาตรฐาน FCC หรือ UL หรือ CE หรือ NEMKO หรือ TUV พร้อมเอกสารรับรอง โดยผลิตภัณฑ์หรือโรงงานผู้ผลิตผ่านการรับรองมาตรฐาน ISO 9000 Series

2.17 บริษัทผู้นำเสนอต้องได้รับการแต่งตั้งเป็นตัวแทนจำหน่ายจากเจ้าของผลิตภัณฑ์โดยตรงพร้อมเอกสารรับรองฉบับจริงที่ระบุชื่อโครงการ และเลขที่มาในวันยื่นเสนอราคา

3. เครื่องคอมพิวเตอร์แบบพกพา (Notebook) 4 เครื่อง

3.1. มีหน่วยประมวลผลกลาง (Processor) ของ Intel Core i7 หรือดีกว่า ความเร็ว (Clock Speed) ไม่ต่ำกว่า 2.4 GHz และมี cache ไม่ต่ำกว่า 4 MB

3.2. มีหน่วยความจำหลัก (SDRAM) ชนิด DDR3 - 1,600 MHz หรือดีกว่าความจุรวมไม่น้อยกว่า 4 GB

3.3. มีหน่วยจัดเก็บข้อมูลแบบ Internal Hard Disk ชนิด Serial ATA ความเร็วรอบไม่น้อยกว่า 5400 รอบ/นาที หรือดีกว่าขนาดความจุรวมทั้งหมดไม่น้อยกว่า 1 TB

3.4. มี Optical Drive ชนิด DVD/±RW หรือดีกว่า แบบ Internal

3.5. มีส่วนควบคุมการแสดงผลขนาดไม่น้อยกว่า 2 GB

3.6. มีจอภาพที่ใช้เทคโนโลยี LED-backlit หรือดีกว่า ขนาดไม่ต่ำกว่า 14 นิ้ว สามารถแสดงผลที่ความละเอียด (Resolution) ไม่น้อยกว่า 1,366 x 768

3.7. มีระบบเสียง ลำโพง และไมโครโฟน ที่ Built-in มากับตัวเครื่อง

3.8. มี Gigabit Ethernet มีความเร็วที่ 10/100/1,000 Mbps ชนิด UTP (RJ-45) ที่ Built-in มากับตัวเครื่อง

- 3.9. มี Wireless LAN ที่มีมาตรฐาน IEEE 802.11 a/g/n หรือ b/g/n หรือสูงกว่า
- 3.10. มี Wireless Mouse หรือดีกว่า จำนวน 1 หน่วย ต้องเป็นยี่ห้อเดียวกับตัวเครื่อง
- 3.11. ผู้เสนอราคาต้องได้รับการแต่งตั้งเป็นตัวแทนจำหน่ายจากบริษัทผู้ผลิตหรือสาขาผู้ผลิตในประเทศไทยโดยมีเอกสารรับรองและจะต้องแนบหนังสือฉบับจริงที่ระบุชื่อโครงการและเลขที่มิถุนายนเสนอราคา
- 3.12. ผู้เสนอราคาต้องติดตั้งระบบปฏิบัติการ Microsoft Windows รุ่นล่าสุดและ Microsoft office Professional รุ่นล่าสุด ที่มีลิขสิทธิ์ถูกต้องตามกฎหมาย และต้องได้รับการแต่งตั้งให้เป็นตัวแทนจำหน่ายซอฟต์แวร์ลิขสิทธิ์สำหรับภาคการศึกษาจากเจ้าของผลิตภัณฑ์

4. คุณลักษณะทั่วไปโต๊ะคอมพิวเตอร์ 290 ตัว

4.1 เป็นโต๊ะคอมพิวเตอร์ ขนาดผิวหน้าทึบกว้าง 75 เซนติเมตร ลึก 65 เซนติเมตร สูง 75 เซนติเมตร หน้าโต๊ะทำจากไม้พาร์ติเคิลหนาไม่น้อยกว่า 19 มม. เคลือบผิวด้วยเมลามีนหรือพีวีซีสีขาวกันน้ำและทนแรงขีดขูดได้ดี ด้านข้างปิดขอบผิวด้วยพีวีซีหนาไม่น้อยกว่า 1 มิลลิเมตร เจาะรูสำหรับร้อยสายไฟเส้นผ่าศูนย์กลางไม่น้อยกว่า 1.5 นิ้ว มีพลาสติกปิดช่อง ผังด้านคนนั่ง ตัดเว้าแบบเหลี่ยมหรือโค้งเข้าเล็กน้อยตามความเหมาะสม เสริมคานด้วยเหล็กแป๊บ ขนาด 25x50 มิลลิเมตร หนา 1 มิลลิเมตร

4.2 ขาโต๊ะแนวตั้งทำด้วยเหล็กทรงกระบอกหรือทรงเหลี่ยมฝั่งละ 2 ชั้น หนาไม่น้อยกว่า 1.6 มิลลิเมตร พ่นสีขาวด้าน กรูช่องว่างด้วยโลหะพ่นสีเขียวอ่อน คานเหล็กและคานขารับน้ำหนักพ่นสีขาวด้าน สามารถปรับระดับกรณีพื้นไม่เท่ากันได้ เป็นเหล็กแป๊บขนาด 25x50 มิลลิเมตร หนา 1.2 มิลลิเมตร ปลายคานขาล่างอุดด้วยจุกพลาสติก

4.3 แผ่นบังตาด้านหลังโต๊ะทำด้วยโลหะ หรือโลหะ มีความยาวทางตั้งจากหน้าโต๊ะลงมาไม่น้อยกว่า 35 เซนติเมตร ทำสีเดียวกันกับแผ่นปิดขาโต๊ะ โดยอาจมีช่องระหว่างหน้าโต๊ะกับแผ่นบังตาได้ไม่เกิน 8 ซม. และลาดแป้นพิมพ์ทำด้วยโลหะ หนาไม่น้อยกว่า 16 มิลลิเมตร ทำด้วยโลหะสีเดียวกับแนวปิดขาโต๊ะ มีรางเลื่อนระบบลูกกลิ้งพลาสติก

4.4 ส่วนที่เป็นเหล็กทั้งหมดต้องผ่านการทำความสะอาดผิวงาน ล้างไขมันเคลือบผิวเพื่อป้องกันสนิม และเพิ่มการยึดเกาะด้วยสีเคลือบ IRON PHOSPHATE ด้วยระบบสเปรย์สีฝุ่นอบด้วยความร้อนหนาไม่น้อยกว่า 50-60 ไมครอน หรือใช้เทคโนโลยีอื่นที่ดีกว่า แผ่นปิดหน้าและแผ่นปิดข้างและถาดคีย์บอร์ด พ่นด้วยสีน้ำคุณภาพสูงและอบความร้อนที่อุณหภูมิสูง 135 องศา ความหนาของสี 20-25 ไมครอน

5. คุณลักษณะเฉพาะเก้าอี้แบบล้อเลื่อน 290 ตัว

- 5.1 เก้าอี้สำนักงาน ขนาดกว้าง 460 x ลึก 610 x สูง (870-970) มม. ปรับขึ้นลงได้
- 5.2 เหล็กท่อกลมขนาด 19 มม. หนาไม่น้อยกว่า 1.2 มม. ตัดขึ้นรูปเป็นชิ้นเดียวกันทั้งตัว
- 5.3 เบาะนั่งและพนักพิงเป็นฟองน้ำ Polyurethane Foam ขึ้นรูปทรงตามแบบของเก้าอี้
- 5.4 ใต้เบาะนั่งติด Mechanism สำหรับยึดเบาะนั่งและมีก้านปรับระดับความสูง-ต่ำของเบาะนั่ง
- 5.5 ปรับความสูงด้วยระบบ Gas Lift
- 5.6 ขาเก้าอี้ผลิตด้วยเหล็กขึ้นรูปแบบ 5 แฉก ชูโครเมียม
- 5.7 ล้อคู่ Nylon ขนาด 50 มม. สามารถรับน้ำหนักได้ 30 กก. ต่อล้อ ยึดติดกับขาด้วยระบบแกนสวม
- 5.8 วัสดุหุ้มเป็นผ้าฝ้ายหรือหนังเทียมทั้งตัว

5.9 มีสีให้เลือกไม่น้อยกว่า 4 สี

5.10 ขนาดของเก้าอี้ที่ระบุอาจมีค่าความต่างจากมาตรฐาน +/- ไม่เกิน 2 ซม.

6. คุณลักษณะเครื่องสำรองไฟฟ้า 30 เครื่อง

6.1 มีกำลังไฟฟ้านอกไม่น้อยกว่า 850 VA

6.2 สามารถสำรองไฟฟ้าได้ไม่น้อยกว่า 15 นาที ในการต่อกับเครื่องคอมพิวเตอร์ 1 ชุด

6.3 ช่องเสียบปลั๊กด้านหลัง (Outlet) จำนวนไม่น้อยกว่า 4 ช่อง สามารถเสียบได้ทั้งขากลมและขาแบน

6.4 เป็นผลิตภัณฑ์ที่มีมาตรฐาน มอก.1291-2545 หรือ CE หรือ FCC เป็นอย่างน้อยโดยมีเอกสารแนบมาด้วย

6.5 เป็นผลิตภัณฑ์ที่ผลิตจากโรงงานซึ่งได้รับการรับรองมาตรฐาน ISO9001, ISO 14001 เป็นอย่างน้อย

7. เครื่องฉายภาพโปรเจคเตอร์ 4 เครื่อง

7.1 เครื่องฉายภาพชนิด 1 เลนส์ 3 LCD Panel หรือ DLP

7.2 ขนาด Panel ไม่ต่ำกว่า 0.64 นิ้ว หรือดีกว่า

7.3 ความสว่างของหลอดภาพไม่น้อยกว่า 4000 Ansi lumens

7.4 ใช้หลอดภาพชนิด UHP หรือ NSH ขนาดไม่เกิน 270 วัตต์

7.5 สามารถฉายภาพได้ตั้งแต่ 40-300 นิ้ว

7.6 รองรับสัญญาณจากคอมพิวเตอร์ที่มีความละเอียดไม่น้อยกว่า 1920x1080 pixels

7.7 มีลำโพงขนาดกำลังขยายไม่น้อยกว่า 12 วัตต์

7.8 มีระบบเสริมประสิทธิภาพการทำงานอย่างใดอย่างหนึ่งตามที่ระบุดังต่อไปนี้ BrightEra หรือ Advanced Accu Blend

7.9 สามารถปรับการฉายภาพบนจอภาพที่เป็นสี่เหลี่ยมคางหมูในแนวตั้ง (Vertical Keystone) ได้ไม่น้อยกว่า +/- 30 องศา

7.10 สามารถปรับการฉายภาพบนจอภาพที่เป็นสี่เหลี่ยมคางหมูในแนวนอน (Horizontal Keystone) ได้ไม่น้อยกว่า +/- 20 องศา

7.11 มีรีโมทคอนโทรลแบบไร้สายสำหรับควบคุมการทำงานของเครื่องโปรเจคเตอร์

7.12 มีช่องเชื่อมต่อเข้าแบบ VGA (D-sub 15 pin) ไม่น้อยกว่า 1 ช่อง

7.13 มีช่องเชื่อมต่อเข้าแบบ HDMI ไม่น้อยกว่า 2 ช่อง

7.14 มีช่องเชื่อมต่อออกแบบ VGA (D-sub 15 pin) ไม่น้อยกว่า 1 ช่อง

7.15 มีระบบการฉายภาพแบบประหยัดพลังงาน (Eco mode)

7.16 มีเมนูในเครื่องรองรับภาษาการใช้งานได้ไม่น้อยกว่า ภาษาไทย ภาษาอังกฤษ และภาษาจีน

8. โปรแกรมจำหน่ายสิทธิการใช้ซอฟต์แวร์สำหรับสถาบันการศึกษาแบบ Microsoft Volume license: Enrollment for Education Solution 1 โปรแกรม โดยมีคุณลักษณะอย่างน้อยดังนี้

8.1 มหาวิทยาลัยราชภัฏจันทรเกษมมีสิทธิ์ติดตั้งและใช้งานซอฟต์แวร์ แบบ Microsoft Volume license โดยมีลิขสิทธิ์ซอฟต์แวร์ระบบปฏิบัติการ (Operating Systems) แบบ Windows Enterprise Upgrade เวอร์ชันล่าสุด โดยสามารถอัปเดตและดาวน์โหลดเวอร์ชันได้ เป็นระยะเวลา 4 ปี และครอบคลุมผู้ใช้งานไม่ต่ำกว่า 272 FTE

8.2 มีลิขสิทธิ์ซอฟต์แวร์ Microsoft Volume License โดยประกอบด้วยโปรแกรมประยุกต์ (Application) Microsoft Office เวอร์ชันล่าสุด สามารถลงโปรแกรมบนระบบปฏิบัติการ Windows และ MAC สามารถอัปเดตและดาวน์โหลดได้ เป็นระยะเวลา 4 ปี และครอบคลุมผู้ใช้งานไม่ต่ำกว่า 272 FTE

8.3 มหาวิทยาลัยราชภัฏจันทรเกษม มีลิขสิทธิ์การใช้เครื่องลูกข่าย (Client Access License) ใช้งานได้ไม่น้อยกว่า 4 ปี และครอบคลุมไม่น้อยกว่า 272 FTE ประกอบด้วย

8.3.1 Windows Server CAL

8.3.2 Microsoft Share Point Server Standard CAL

8.3.3 Microsoft Exchange Server Standard CAL

8.3.4 Microsoft System Center Configuration Manager Client Management License

8.3.5 System Center Endpoint Protection

8.3.6 Microsoft Lync Server Standard CAL

8.4 มหาวิทยาลัยราชภัฏจันทรเกษม มีสิทธิ์เข้าใช้ Office 365 Education ได้ โดยไม่จำกัดจำนวนผู้ใช้งาน

8.5 อาจารย์และเจ้าหน้าที่ มีสิทธิ์ใช้งาน Work at Home Rights Program โดยสามารถนำ software ที่มหาวิทยาลัยจัดซื้อ ไปใช้ทำงานกับเครื่องคอมพิวเตอร์ส่วนตัวได้

8.6 ผู้เสนอราคาต้องส่งมอบลิขสิทธิ์ซอฟต์แวร์ นับตั้งแต่วันที่ลงนามในสัญญา ส่งมอบลิขสิทธิ์ซอฟต์แวร์ ณ มหาวิทยาลัยราชภัฏจันทรเกษม ถ.รัชดาภิเษก กรุงเทพมหานคร

8.7 ผู้เสนอราคาต้องสนับสนุนการให้บริการข้อมูลและคำปรึกษาด้านเทคนิคต่าง ๆ ในการใช้งานซอฟต์แวร์ลิขสิทธิ์ที่นำเสนอ ตลอดอายุสัญญา 4 ปี

8.8 ผู้เสนอราคาต้องได้รับการแต่งตั้งให้เป็นตัวแทนจำหน่ายซอฟต์แวร์ลิขสิทธิ์สำหรับภาคการศึกษาจากเจ้าของผลิตภัณฑ์ พร้อมแสดงเอกสารในวันเสนอราคา

9. โปรแกรมบริหารจัดการห้องเรียน จำนวน 1 ระบบ โดยมีคุณลักษณะอย่างน้อยดังนี้

9.1 เป็นระบบการบริหารจัดการห้องปฏิบัติการทางคอมพิวเตอร์ในระบบเครือข่าย เป็นซอฟต์แวร์ที่สนับสนุนการเรียน การสอน ในห้องปฏิบัติการ ได้อย่างสะดวกและมีประสิทธิภาพ และใน 1 ห้องสามารถติดตั้งและใช้งานได้ อย่างน้อย 200 เครื่อง โดยสามารถดูจำนวนเครื่องที่ใช้งานได้จากโปรแกรม

9.2 ระบบต้องควบคุมการใช้งานของโปรแกรม ด้วย Hardlock แบบ USB หรือดีกว่า ที่เครื่องผู้สอน

9.3 สามารถทำงานบนระบบเครือข่าย LAN ได้

9.4 สามารถใช้งานบนระบบปฏิบัติการ windows XP,vista,7,8 หรือดีกว่า

9.5 สามารถส่งหน้าจอของผู้สอนไปยังหน้าจอของผู้เรียนได้ โดยที่ผู้เรียนไม่สามารถที่จะเปลี่ยนแปลงหน้าจอได้

9.6 ผู้สอนสามารถบันทึกหน้าจอของผู้สอนเป็นภาพเคลื่อนไหว โดยต้องมีนามสกุลไฟล์เป็น asf สามารถเปิด เล่นได้บน windows media player และสามารถส่งให้นักเรียนดูภายหลังได้

9.7 มี function broadcast VDO เพื่อส่ง ภาพและเสียงของ content ที่เราต้องการไปยังเครื่องผู้เรียนทุกเครื่องพร้อมกัน โดยการควบคุม การเล่น ต้องเกิดขึ้นที่เครื่องผู้สอนเท่านั้น

9.8 สามารถแสดงหน้าจอของผู้เรียนในชั้นเรียนไปยังหน้าจอของผู้เรียนคนอื่นได้

9.9 สามารถให้ผู้สอนทำข้อสอบแบบ ถูก-ผิด และสามารถสร้างข้อสอบแบบปรนัย และสามารถสร้างข้อสอบแบบอัตนัยได้โดยการสร้างข้อสอบสามารถ ใส่รูปภาพลงไปได้ด้วย เพื่อทำการทดสอบผู้เรียนได้ โดยตัวซอฟต์แวร์สามารถที่จะแสดงคะแนนของผู้เรียนแบบเรียลไทม์ ทำให้ผู้สอนสามารถทราบผลคะแนนของการสอบผู้เรียนได้ทันที

9.10 สามารถกำหนดสิทธิการใช้งานของโปรแกรม หรือ เว็บไซต์ ที่สามารถเปิดใช้งานได้ในแต่ละวิชาเรียน ตามความต้องการของผู้สอนได้ โดยสามารถกำหนดเป็น black list, white list ได้

9.11 ผู้สอนสามารถระบุเครื่องของผู้เรียนที่ต้องการทำการสอนโดยตรงได้ โดยสามารถที่จะรีโมทเข้าไปควบคุมหน้าจอของผู้เรียนได้

9.12 ผู้สอนสามารถดูภาพรวมของผู้เรียน หรือกิจกรรมที่ผู้เรียนทำบนเครื่องของตนจากบนหน้าจอของผู้สอนได้ภายในหน้าจอเดียว

9.13 ผู้สอนสามารถจับภาพนิ่ง (Snap shot) บนหน้าจอของผู้เรียนที่ต้องการได้

9.14 ผู้สอนสามารถส่งข้อความไปยังเครื่องผู้เรียนที่ต้องการหรือทำการพูดคุย (Chat) กับผู้เรียนเป็นรายบุคคลหรือเฉพาะกลุ่มได้

9.15 ผู้สอนสามารถทำการ Lock เม้าส์ คีย์บอร์ดของเครื่องผู้เรียนเพื่อป้องกันไม่ให้ผู้เรียนใช้งานเครื่องในเวลาที่ไม้ได้รับอนุญาต

9.16 ผู้สอนสามารถทำการ Block การใช้งาน USB flash drive ได้โดยเลือกได้ 4 mode เช่น open mode (ใช้งานได้), read only mode(อ่านอย่างเดียว), no execute mode(ห้ามเรียกใช้งาน file), block mode (ห้ามใช้งาน)

9.17 ผู้สอนสามารถทำการสั่งเปิด หรือปิดเครื่องผู้เรียนได้ หากเครื่องปลายทางสนับสนุน ระบบ Wake on LAN

9.18 ผู้สอนสามารถส่งไฟล์ออกไปยังเครื่องผู้เรียน และสามารถเก็บไฟล์จากผู้เรียนกลับแบบออนไลน์ได้

9.19 ผู้เสนอราคาต้องได้รับการแต่งตั้งให้เป็นตัวแทนจำหน่ายจากเจ้าของผลิตภัณฑ์ โดยแนบเอกสารฉบับจริงระบุเลขที่ประกาศพร้อมแสดงเอกสารในวันเสนอราคา

10. ข้อกำหนดในการให้บริการ

10.1 ผู้ให้บริการต้องจัดหาพนักงาน หรือเจ้าหน้าที่ซ่อมบำรุงอย่างน้อย 2 ท่านต่อวัน ปฏิบัติงานตั้งแต่ 8.30 น. ถึงเวลา 19.30 น. ในวัน จันทร์-ศุกร์ และ วันเสาร์ ตลอดระยะเวลาการเช่าตามสัญญา

10.2 ผู้ให้บริการต้องทำการตรวจเช็คทำความสะอาดเครื่องคอมพิวเตอร์ทั้งภายใน (ยกเว้น AllinOne และ NoteBook) ภายนอก ทุกๆ 6 เดือน ตลอดระยะเวลาการเช่าตามสัญญา

10.3 ผู้ให้บริการต้องทำการเปลี่ยนหลอดภาพโปรเจคเตอร์ เมื่อมีจำนวนชั่วโมงการใช้งานเกินร้อยละ 90 ของอายุการใช้งานหลอดภาพรุ่นที่เสนอ และเปลี่ยนทันทีเมื่อหลอดขาดหรือชำรุด

10.4 กรณีเครื่องคอมพิวเตอร์หรืออุปกรณ์ที่ให้เช่า ชำรุดจากการใช้งานปกติ ผู้ให้เช่าต้องจัดหาอุปกรณ์เปลี่ยนทดแทนหรือซ่อมให้ใช้งานได้เป็นปกติ ในเวลาไม่เกินวันถัดไปของวันทำการ

10.5 ผู้ให้บริการต้องมีผู้ประสานงานหลักในนามบริษัทพร้อมเลขหมายโทรศัพท์มือถือเพื่อความสะดวกในการติดต่อในเวลาเปิดทำการของมหาวิทยาลัย

5. ระยะเวลาเช่า 4 ปี นับตั้งแต่วันที่เริ่มลงมือทำงานตามสัญญาเช่า

6. วงเงินงบประมาณ / ราคาากลาง

วงเงินงบประมาณในการดำเนินการ จำนวน 18,000,000.- บาท (สิบแปดล้านบาทถ้วน)

ราคาากลางในการประกวดราคาเช่าอิเล็กทรอนิกส์ครั้งนี้ เป็นเงินทั้งสิ้น 18,000,000.- บาท (สิบแปดล้านบาทถ้วน)

7. งวดการชำระเงิน

เป็นไปตามที่มหาวิทยาลัยกำหนด

8. สถานที่ติดต่อ

งานพัสดุ กองคลัง สำนักงานอธิการบดี มหาวิทยาลัยราชภัฏจันทรเกษม เลขที่ 39/1 ถนนรัชดาภิเษก แขวงจันทรเกษม เขตจตุจักร กรุงเทพมหานคร 10900

โทรศัพท์ 0-2942-6900 ต่อ 1130 - 1132

โทรสาร 0-2513-9735

โดยผู้ติดต่อ ต้องระบุชื่อ ที่อยู่ หมายเลขโทรศัพท์ ที่สามารถติดต่อกลับได้

รูปแบบประกอบครุภัณฑ์โต๊ะคอมพิวเตอร์ เก้าอี้ และฐานรองเครื่อง

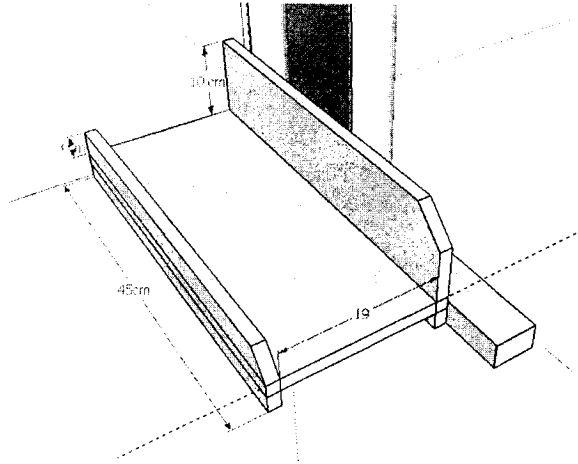
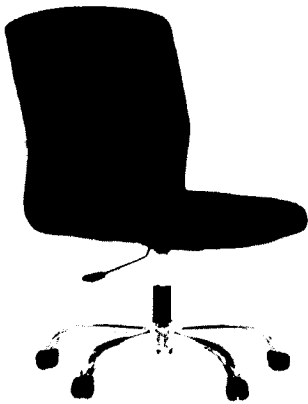
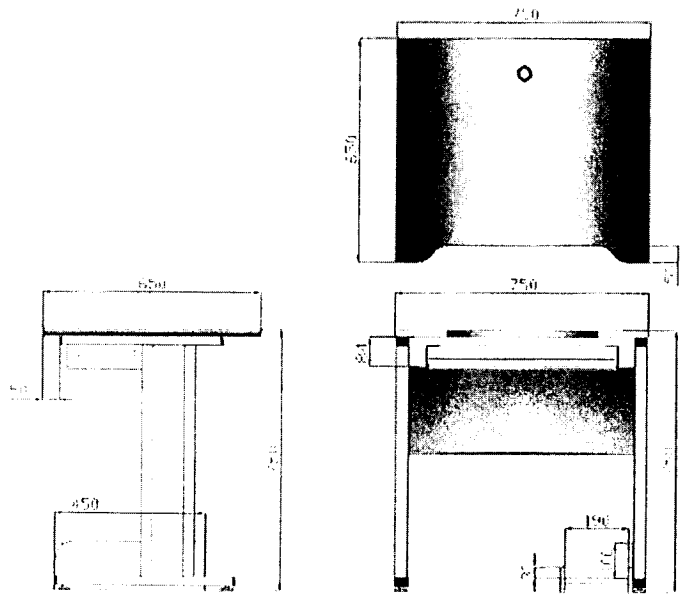
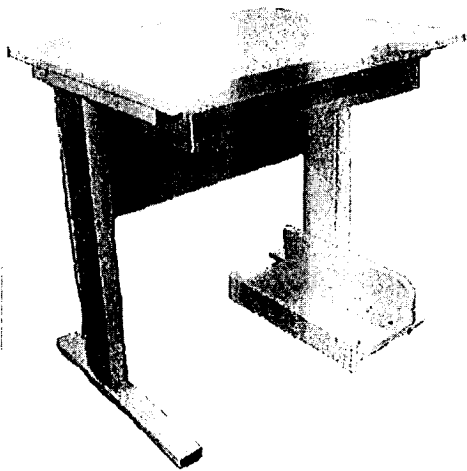

ส่วนที่ 2 ร่างเอกสารประกวดราคาเช่าโดยการประกวดราคาอิเล็กทรอนิกส์ (e-bidding)
เช่าคอมพิวเตอร์พร้อมครุภัณฑ์ จำนวน 9 รายการ จำนวน 1 งาน

เอกสารประกวดราคาเช่าด้วยวิธีการทางอิเล็กทรอนิกส์ (e-bidding)

เลขที่.....

เช่าคอมพิวเตอร์พร้อมครุภัณฑ์ จำนวน 9 รายการ จำนวน 1 งาน

ตามประกาศมหาวิทยาลัยราชภัฏจันทรเกษม

ลงวันที่.....

มหาวิทยาลัยราชภัฏจันทรเกษม มีความประสงค์จะประกวดราคาเช่าด้วยวิธีประกวดราคา
อิเล็กทรอนิกส์ ตามรายการดังนี้

1. คอมพิวเตอร์ประมวลผลทั่วไป (All in one)	จำนวน	190	เครื่อง
2. คอมพิวเตอร์ประมวลผลระดับสูง	จำนวน	175	เครื่อง
3. เครื่องคอมพิวเตอร์แบบพกพา (Notebook)	จำนวน	4	เครื่อง
4. คุณลักษณะทั่วไปโต๊ะคอมพิวเตอร์	จำนวน	290	ตัว
5. คุณลักษณะเฉพาะเก้าอี้แบบล้อเลื่อน	จำนวน	290	ตัว
6. เครื่องสำรองไฟฟ้า ขนาด 850VA	จำนวน	30	เครื่อง
7. เครื่องฉายภาพโปรเจคเตอร์	จำนวน	4	เครื่อง
8. โปรแกรมจำหน่ายสิทธิการใช้ซอฟต์แวร์สำหรับสถานการศึกษา	จำนวน	1	โปรแกรม
9. โปรแกรมบริหารจัดการห้องเรียน	จำนวน	1	ระบบ

ซึ่งพัสดุที่เช่าต้องเป็นของแท้ ของใหม่ ไม่เคยใช้งานมาก่อน ไม่เป็นของเก่าเก็บ อยู่ในสภาพที่ใช้งานได้ทันที
และมีคุณลักษณะเฉพาะตรงตามที่กำหนดไว้ในเอกสารประกวดราคาเช่าด้วยวิธีประกวดราคาอิเล็กทรอนิกส์
ฉบับนี้ โดยมีข้อเสนอแนะ ดังต่อไปนี้

1. เอกสารแนบท้ายเอกสารประกวดราคาอิเล็กทรอนิกส์

- 1.1 รายละเอียดคุณลักษณะเฉพาะ
- 1.2 แบบใบเสนอราคาที่กำหนดไว้ในระบบการจัดซื้อจัดจ้างภาครัฐด้วยอิเล็กทรอนิกส์
- 1.3 แบบสัญญาเช่าคอมพิวเตอร์
- 1.4 แบบหนังสือค้ำประกัน
 - (1) หลักประกันการเสนอราคา
 - (2) หลักประกันสัญญา
- 1.5 บทนิยาม
 - (1) ผู้เสนอราคาที่มีผลประโยชน์ร่วมกัน
 - (2) การขัดขวางการแข่งขันราคาอย่างเป็นธรรม

1.6 แบบบัญชีเอกสาร

- (1) บัญชีเอกสารส่วนที่ 1
- (2) บัญชีเอกสารส่วนที่ 2

----- ฯลฯ -----

2. คุณสมบัติของผู้เสนอราคา

- 2.1 ผู้เสนอราคาต้องเป็นผู้มีอาชีพที่ประกวดราคาอิเล็กทรอนิกส์ดังกล่าว
- 2.2 ผู้เสนอราคาต้องไม่เป็นผู้ที่ถูกระบุชื่อไว้ในบัญชีรายชื่อผู้ทำงานของทางราชการและได้แจ้งเวียนชื่อแล้ว หรือไม่เป็นผู้ที่ได้รับผลของการสั่งให้นิติบุคคลหรือบุคคลอื่นเป็นผู้ทำงานตามระเบียบของทางราชการ
- 2.3 ผู้เสนอราคาต้องไม่เป็นผู้มีผลประโยชน์ร่วมกันกับผู้เสนอราคารายอื่น ณ วันประกาศประกวดราคาอิเล็กทรอนิกส์ หรือไม่เป็นผู้กระทำการอันเป็นการขัดขวางการแข่งขันราคาอย่างเป็นธรรม ตามข้อ 1.5
- 2.4 ผู้เสนอราคาต้องไม่เป็นผู้ได้รับเอกสิทธิ์หรือความคุ้มกัน ซึ่งอาจปฏิเสธไม่ยอมขึ้นศาลไทยเว้นแต่รัฐบาลของผู้ประสงค์จะเสนอราคาได้มีคำสั่งให้สละสิทธิ์และความคุ้มกันเช่นนั้น
- 2.5 ผู้เสนอราคาต้องไม่เป็นผู้ที่ถูกประเมินสิทธิผู้เสนอราคาในสถานะที่ห้ามเข้าเสนอราคา และห้ามทำสัญญาตามที่ กวพ. กำหนด
- 2.6 ผู้เสนอราคาต้องผ่านการคัดเลือกผู้มีคุณสมบัติเบื้องต้นในการเข้าของมหาวิทยาลัย
- 2.7 บุคคลหรือนิติบุคคลที่จะเข้าเป็นคู่สัญญาต้องไม่อยู่ในฐานะเป็นผู้ไม่แสดงบัญชีรายรับรายจ่าย หรือแสดงบัญชีรายรับรายจ่ายไม่ถูกต้องครบถ้วนในสาระสำคัญ
- 2.8 บุคคลหรือนิติบุคคลที่จะเข้าเป็นคู่สัญญากับหน่วยงานภาครัฐซึ่งได้ดำเนินการจัดซื้อ จัดจ้างด้วยระบบอิเล็กทรอนิกส์ (e-Government Procurement : e-GP) ต้องลงทะเบียนในระบบอิเล็กทรอนิกส์ของกรมบัญชีกลาง เว็บไซต์ศูนย์ข้อมูลจัดซื้อจัดจ้างภาครัฐ
- 2.9 คู่สัญญาต้องรับและจ่ายเงินผ่านบัญชีธนาคาร เว้นแต่การจ่ายเงินแต่ละครั้งซึ่งมีมูลค่าไม่เกินสามหมื่นบาทคู่สัญญาอาจจ่ายเป็นเงินสดก็ได้

3. หลักฐานการยื่นข้อเสนอ

ผู้เสนอราคาจะต้องเสนอเอกสารหลักฐาน ยื่นมาพร้อมกับการเสนอราคาทางระบบจัดซื้อจัดจ้างภาครัฐด้วยอิเล็กทรอนิกส์ โดยแยกเป็น 2 ส่วน คือ

3.1 ส่วนที่ 1 อย่างน้อยต้องมีเอกสารดังต่อไปนี้

- (1) ในกรณีผู้เสนอราคาเป็นนิติบุคคล
 - (ก) ห้างหุ้นส่วนสามัญหรือห้างหุ้นส่วนจำกัด ให้ยื่นสำเนาหนังสือรับรองการจดทะเบียนนิติบุคคล บัญชีรายชื่อหุ้นส่วนผู้จัดการ ผู้มีอำนาจควบคุม (ถ้ามี) พร้อมรับรองสำเนาถูกต้อง

(ข) บริษัทจำกัดหรือบริษัทมหาชนจำกัด ให้ยื่นสำเนาหนังสือรับรองการจดทะเบียนนิติบุคคล หนังสือบริคณห์สนธิ บัญชีรายชื่อกรรมการผู้จัดการ ผู้มีอำนาจควบคุม (ถ้ามี) และบัญชีผู้ถือหุ้นรายใหญ่ พร้อมรับรองสำเนาถูกต้อง

(2) ในกรณีผู้เสนอราคาเป็นบุคคลธรรมดาหรือคณะบุคคลที่มีใช้นิติบุคคล ให้ยื่นสำเนาบัตรประจำตัวประชาชนของผู้ยื่น สำเนาข้อตกลงที่แสดงถึงการเข้าเป็นหุ้นส่วน (ถ้ามี) สำเนาบัตรประจำตัวประชาชนของผู้เป็นหุ้นส่วน พร้อมทั้งรับรองสำเนาถูกต้อง

(3) ในกรณีผู้เสนอราคาเป็นผู้เสนอราคาร่วมกันในฐานะเป็นผู้ร่วมค้า ให้ยื่นสำเนาสัญญาของการเข้าร่วมค้า สำเนาบัตรประจำตัวประชาชนของผู้ร่วมค้า และในกรณีที่ผู้เข้าร่วมค้าฝ่ายใดเป็นบุคคลธรรมดาที่มีใช้สัญชาติไทย ก็ให้ยื่นสำเนาหนังสือเดินทาง หรือผู้ร่วมค้าฝ่ายใดเป็นนิติบุคคลให้ยื่นเอกสารตามที่ระบุไว้ใน (1)

(4) สำเนาใบทะเบียนพาณิชย์ สำเนาใบทะเบียนภาษีมูลค่าเพิ่ม เป็นต้น

(5) บัญชีเอกสารส่วนที่ 1 ทั้งหมด ที่ได้ยื่นพร้อมกับการเสนอราคาทางระบบจัดซื้อจัดจ้างภาครัฐด้วยอิเล็กทรอนิกส์ ตามแบบในข้อ 1.6 (1)

3.2 ส่วนที่ 2 อย่างน้อยต้องมีเอกสารดังต่อไปนี้

(1) แคตตาล็อกและหรือแบบรูปรายการละเอียดคุณลักษณะเฉพาะ ตามข้อ 4.4

(2) หนังสือมอบอำนาจซึ่งปิดอากรแสตมป์ตามกฎหมายในกรณีที่ผู้เสนอราคามอบอำนาจให้บุคคลอื่น ลงลายมือชื่ออิเล็กทรอนิกส์ หรือหลักฐานแสดงตัวตนของผู้เสนอราคาในการเสนอราคาทางระบบจัดซื้อจัดจ้างภาครัฐด้วยอิเล็กทรอนิกส์ แทน

(3) หลักประกันของ ตามข้อ 5

(4) บัญชีเอกสารส่วนที่ 2 ทั้งหมดที่ได้ยื่นพร้อมกับการเสนอราคาทางระบบจัดซื้อจัดจ้างภาครัฐด้วยอิเล็กทรอนิกส์ ตามแบบในข้อ 1.6 (2)

4. การเสนอราคา

4.1 ผู้เสนอราคาต้องยื่นข้อเสนอและเสนอราคา ทางระบบจัดซื้อจัดจ้างภาครัฐด้วยอิเล็กทรอนิกส์ตามแบบที่กำหนดไว้ในเอกสารประกวดราคาเข้าด้วยวิธีประกวดราคาอิเล็กทรอนิกส์นี้ โดยไม่มีเงื่อนไขใดๆทั้งสิ้น และจะต้องกรอกข้อความให้ถูกต้องครบถ้วน ลงลายมือชื่ออิเล็กทรอนิกส์ หรือหลักฐานแสดงตัวตนของผู้เสนอราคา โดยไม่ต้องแนบใบเสนอราคาในรูปแบบ PDF File (Portable Document Format)

4.2 ผู้เสนอราคาจะต้องเสนอราคาเป็นเงินบาท และเสนอราคาเพียงราคาเดียวโดยเสนอราคารวมและหรือราคาต่อหน่วย และหรือต่อรายการ ตามเงื่อนไขที่ระบุไว้ท้ายใบเสนอราคาถูกต้อง โดยคิดราคารวมทั้งสิ้นซึ่งรวมค่าภาษีมูลค่าเพิ่มและภาษีอากรอื่น ค่าขนส่ง ค่าจดทะเบียน และค่าใช้จ่ายอื่นๆ ทั้งปวงจนกระทั่งส่งมอบพัสดุให้ ณ มหาวิทยาลัยราชภัฏจันทรเกษม

ราคาที่เสนอ จะต้องเสนอกำหนดยื่นราคาไม่น้อยกว่า.....วัน นับแต่วันที่เสนอราคา โดยภายในกำหนดยื่นราคา ผู้เสนอราคาต้องรับผิดชอบราคาที่ตนได้เสนอไว้ และจะถอนการเสนอราคามีได้

4.3 ผู้เสนอราคาจะต้องเสนอกำหนดเวลาส่งมอบพัสดุ ไม่เกิน.....วัน นับถัดจากวันลงนามใน สัญญาเช่า

4.4 ผู้เสนอราคาจะต้องส่งแคตตาล็อกและหรือแบบรูปรายการละเอียดคุณลักษณะเฉพาะ ของคอมพิวเตอร์พร้อมครุภัณฑ์ จำนวน 9 รายการ จำนวน 1 งาน ไปพร้อมการเสนอราคา ทางระบบ จัดซื้อจัดจ้างภาครัฐด้วยระบบอิเล็กทรอนิกส์ เพื่อประกอบพิจารณา หลักฐานดังกล่าวนี้มหาวิทยาลัยจะยึดไว้ เป็นเอกสารทางราชการ

สำหรับแคตตาล็อกที่แนบให้พิจารณา หากเป็นสำเนารูปถ่ายจะต้องรับรองสำเนาถูกต้องโดยผู้ มีอำนาจทำนิติกรรมแทนบุคคลและหรือนิติบุคคล หากคณะกรรมการพิจารณาผลการประกวดราคา อิเล็กทรอนิกส์มีความประสงค์จะขอดูต้นฉบับแคตตาล็อก ผู้เสนอราคาจะต้องนำต้นฉบับมาให้คณะกรรมการ พิจารณาผลการประกวดราคาอิเล็กทรอนิกส์ตรวจสอบภายใน 3 วัน

4.5 ผู้เสนอราคาจะต้องส่งตัวอย่างของพัสดุที่เสนอ จำนวน 4 รายการ ดังนี้ 1. คอมพิวเตอร์ ประมวลผลทั่วไป (All in one) 2. คอมพิวเตอร์ประมวลผลระดับสูง 3. เครื่องสำรองไฟฟ้า ขนาด 850VA 4. เครื่องฉายภาพโปรเจคเตอร์ และหรือรายละเอียดประกอบการอธิบายเอกสารตามที่ส่วนราชการกำหนด โดยลงลายมือชื่อผู้เสนอราคาพร้อมประทับตรา (ถ้ามี) กำกับในเอกสารด้วย พร้อมสรุปจำนวนเอกสารที่จัดส่ง หรือนำมาแสดง ตามบัญชีเอกสารส่วนที่ 2 เพื่อใช้ในการตรวจทดลองหรือประกอบพิจารณาในวันที่ระหว่างเวลา.....น. ถึง.....น. ณ มหาวิทยาลัยราชภัฏจันทรเกษม

ทั้งนี้ มหาวิทยาลัยจะไม่รับผิดชอบในความเสียหายใดๆ ที่เกิดขึ้นแก่ตัวอย่างดังกล่าว ตัวอย่าง ที่เหลือหรือไม่ได้ใช้แล้ว มหาวิทยาลัยจะคืนแก่ผู้เสนอราคา

4.6 ก่อนการเสนอราคา ผู้เสนอราคาควรตรวจร่างสัญญา รายละเอียดคุณลักษณะเฉพาะ ฯลฯ ให้ถี่ถ้วนและเข้าใจเอกสารประกวดราคาอิเล็กทรอนิกส์ทั้งหมดเสียก่อนที่จะตกลงยื่นข้อเสนอตาม เงื่อนไขในเอกสารประกวดราคาอิเล็กทรอนิกส์

4.7 ผู้เสนอราคาจะต้องยื่นข้อเสนอและเสนอราคา ทางระบบจัดซื้อจัดจ้างภาครัฐด้วยระบบ อิเล็กทรอนิกส์ ในวันที่.....ระหว่างเวลา.....น. ถึง.....น.

เมื่อพ้นกำหนดเวลายื่นข้อเสนอแล้ว จะไม่รับเอกสารการยื่นข้อเสนอใดๆ โดยเด็ดขาด

คณะกรรมการพิจารณาผลการประกวดราคาอิเล็กทรอนิกส์ จะดำเนินการตรวจสอบ คุณสมบัติของผู้เสนอราคาแต่ละราย เป็นผู้เสนอราคาที่มีผลประโยชน์ร่วมกันกับผู้เสนอการรายอื่น ตามข้อ 1.5 (1) ณ วันประกาศประกวดราคาหรือไม่

หากปรากฏต่อคณะกรรมการพิจารณาผลการประกวดราคาอิเล็กทรอนิกส์ก่อนหรือก่อนหรือ ในขณะที่มีการพิจารณาข้อเสนอว่า มีผู้เสนอการรายใดกระทำการอันขัดขวางการแข่งขันราคาอย่างเป็น ธรรมตามข้อ 1.5 (2) และคณะกรรมการฯ เชื่อว่ามีการกระทำอันเป็นการขัดขวางการแข่งขันราคาอย่างเป็น ธรรม คณะกรรมการฯ จะตัดรายชื่อผู้เสนอการรายนั้นออกจากการเป็นผู้เสนอราคา และมหาวิทยาลัยจะ

พิจารณาลงโทษผู้เสนอราคาดังกล่าวเป็นผู้ทำงาน เว้นแต่คณะกรรมการฯ จะวินิจฉัยได้ว่าผู้เสนอราคารายนั้น เป็นผู้ให้ความร่วมมือเป็นประโยชน์ต่อการพิจารณาของทางราชการและมิได้เป็นผู้ริเริ่มให้มีการกระทำดังกล่าว

ผู้เสนอราคาที่ถูกตัดรายชื่อออกจากการเป็นผู้เสนอราคา เพราะเหตุเป็นผู้เสนอราคาที่มีผลประโยชน์ร่วมกันกับผู้เสนอราคารายอื่น ณ วันประกาศประกวดราคาเข้าด้วยวิธีประกวดราคาอิเล็กทรอนิกส์ หรือเป็นผู้เสนอราคาที่ทำกรทำการอันเป็นการขัดขวางการแข่งขันราคาอย่างเป็นธรรม อาจอุทธรณ์คำสั่งดังกล่าว ต่อมหาวิทยาลัยภายใน 3 วัน นับแต่วันที่ได้รับแจ้งจากส่วนราชการ การวินิจฉัยอุทธรณ์ของมหาวิทยาลัยให้ถือเป็นที่สุด

ในกรณีที่มหาวิทยาลัยพิจารณาเห็นด้วยกับคำคัดค้านของผู้อุทธรณ์และเห็นว่ากรยกเลิกการพิจารณาผลการเสนอราคาที่ได้ดำเนินการไปแล้วจะเป็นประโยชน์แก่ทางราชการอย่างยิ่งให้มหาวิทยาลัยมีอำนาจยกเลิกการพิจารณาผลการเสนอราคาดังกล่าวได้

4.8 ผู้เสนอราคาจะต้องปฏิบัติ ดังนี้

- (1) ปฏิบัติตามเงื่อนไขที่ระบุไว้ในเอกสารประกวดราคาอิเล็กทรอนิกส์
- (2) ราคาที่เสนอจะต้องเป็นราคาที่รวมภาษีมูลค่าเพิ่ม และภาษีอื่นๆ (ถ้ามี) รวมค่าใช้จ่ายที่ส่งไปเรียบร้อยแล้ว
- (3) ผู้เสนอราคาจะต้องลงทะเบียนเพื่อเข้าสู่กระบวนการเสนอราคา ตามวัน เวลา ที่กำหนด
- (4) ห้ามผู้เสนอราคาถอนการเสนอราคามี
- (5) ผู้เสนอราคาสามารถศึกษาและทำความเข้าใจในระบบและวิธีการเสนอราคาด้วยวิธีประกวดราคาอิเล็กทรอนิกส์ ของกรมบัญชีกลางที่แสดงไว้ในเว็บไซต์ www.gprocurement.go.th

5. หลักประกันการเสนอราคา

ผู้เสนอราคาต้องวางหลักประกันการเสนอราคาพร้อมกับการเสนอราคาทางระบบการจัดซื้อจัดจ้างภาครัฐด้วยอิเล็กทรอนิกส์ โดยใช้หลักประกันอย่างหนึ่งอย่างใดดังต่อไปนี้ จำนวน 900,000.- บาท (เก้าแสนบาทถ้วน)

5.1 หนังสือค้ำประกันอิเล็กทรอนิกส์ของธนาคารในประเทศ ตามแบบหนังสือค้ำประกัน ดังระบุในข้อ 1.4 (1)

5.2 เช็คที่ธนาคารสั่งจ่ายให้แก่มหาวิทยาลัยราชภัฏจันทรเกษม โดยเป็นเช็คลงวันที่ยื่นการเสนอราคาทางระบบการจัดซื้อจัดจ้างภาครัฐด้วยอิเล็กทรอนิกส์ หรือก่อนหน้านั้น ไม่เกิน 3 วันทำการของทางธนาคาร

5.3 พันธบัตรรัฐบาลไทย

กรณีที่ผู้เสนอราคานำเช็คที่ธนาคารสั่งจ่ายหรือพันธบัตรรัฐบาลไทย มาวางเป็นหลักประกันหลักประกันการเสนอราคา จะต้องส่งต้นฉบับเอกสารดังกล่าวมาให้มหาวิทยาลัยตรวจสอบความถูกต้อง ในวัน..... ระหว่างเวลาน. ถึง

หลักประกันการเสนอราคาตามข้อนี้ มหาวิทยาลัยจะคืนให้ผู้เสนอราคาหรือผู้ค้าประกัน ภายใน 15 วัน นับถัดจากวันที่ได้พิจารณาในเบื้องต้นเรียบร้อยแล้ว เว้นแต่ผู้เสนอราคารายที่คัดเลือกไว้ 3 ลำดับแรก จะคืนให้ต่อเมื่อได้ทำสัญญาหรือข้อตกลง หรือเมื่อผู้เสนอราคาได้พ้นจากข้อผูกพันแล้ว การคืนหลักประกันการเสนอราคา ไม่ว่าในกรณีใดๆ จะคืนให้โดยไม่มีดอกเบี้ย

6. หลักเกณฑ์และสิทธิในการพิจารณา

6.1 ในการพิจารณาผลการยื่นข้อเสนอประกวดราคาอิเล็กทรอนิกส์ครั้งนี้ มหาวิทยาลัยจะพิจารณาตัดสินโดยใช้หลักเกณฑ์ราคา และจะพิจารณาจากราคารวม

6.2 หากผู้ประสงค์จะเสนอราคารายใดมีคุณสมบัติไม่ถูกต้องตามข้อ 2 หรือยื่นหลักฐานการยื่นข้อเสนอไม่ถูกต้อง หรือไม่ครบถ้วนตามข้อ 3 หรือยื่นข้อเสนอไม่ถูกต้องตามข้อ 4 แล้ว คณะกรรมการพิจารณาผลการประกวดราคาอิเล็กทรอนิกส์จะไม่รับพิจารณาราคาของผู้เสนอราคารายนั้น เว้นแต่เป็นข้อผิดพลาดหรือผิดพลาดเพียงเล็กน้อย หรือผิดแผกไปจากเงื่อนไขของเอกสารประกวดราคาด้วยวิธียื่นข้อเสนอประกวดราคาอิเล็กทรอนิกส์ในส่วนที่มีใช้สาระสำคัญ ทั้งนี้ เฉพาะในกรณีที่พิจารณาเห็นว่าจะเป็นประโยชน์ต่อมหาวิทยาลัยเท่านั้น

6.3 มหาวิทยาลัยสงวนสิทธิไม่พิจารณาข้อเสนอของผู้เสนอราคาโดยไม่มีกรณณ์มอบหมาย ในกรณีดังต่อไปนี้

(1) ไม่ปรากฏชื่อผู้เสนอราคารายนั้นในบัญชีผู้รับเอกสารประกวดราคาอิเล็กทรอนิกส์ทางระบบจัดซื้อจัดจ้างด้วยอิเล็กทรอนิกส์ หรือบัญชีรายชื่อผู้ซื้อเอกสารประกวดราคาอิเล็กทรอนิกส์ทางระบบจัดซื้อจัดจ้างด้วยอิเล็กทรอนิกส์ ของมหาวิทยาลัย

(2) ไม่กรอกชื่อบุคคลธรรมดาและหรือนิติบุคคล หรือลงลายมือชื่ออิเล็กทรอนิกส์อย่างหนึ่งอย่างใดหรือทั้งหมดในการเสนอราคาทางระบบการจัดซื้อจัดจ้างด้วยอิเล็กทรอนิกส์

(3) เสนอรายละเอียดแตกต่างไปจากเงื่อนไขที่กำหนดในเอกสารประกวดราคาอิเล็กทรอนิกส์ที่เป็นสาระสำคัญ หรือมีผลทำให้เกิดความได้เปรียบเสียเปรียบแก่ผู้เสนอราคารายอื่น

6.4 ในการตัดสินการประกวดราคา หรือในการทำสัญญา คณะกรรมการพิจารณาผลการประกวดราคาอิเล็กทรอนิกส์หรือมหาวิทยาลัยให้ผู้เสนอราคาชี้แจงข้อเท็จจริง สภาพ ฐานะ หรือข้อเท็จจริงอื่นใดที่เกี่ยวข้องกับผู้เสนอราคาได้ มหาวิทยาลัยมีสิทธิที่จะไม่รับราคาหรือไม่ทำสัญญา หากมีสิทธิที่จะไม่รับราคาหรือไม่ทำสัญญา หากหลักฐานดังกล่าวไม่มีความเหมาะสม หรือไม่ถูกต้อง

6.5 มหาวิทยาลัย ทรงไว้ซึ่งสิทธิที่จะไม่รับราคาต่ำสุด หรือราคาหนึ่งราคาใด หรือราคาที่เสนอทั้งหมดก็ได้ และอาจพิจารณาเลือกเข้าในจำนวน หรือขนาด หรือเฉพาะรายการหนึ่งรายการใด หรืออาจยกเลิกการประกวดราคาอิเล็กทรอนิกส์ โดยไม่พิจารณาจัดเข้าเลยก็ได้ สุดแต่จะพิจารณา ทั้งนี้ เพื่อประโยชน์ของทางราชการเป็นสำคัญ และให้ถือว่าการตัดสินของมหาวิทยาลัยเป็นเด็ดขาด ผู้เสนอราคาจะเรียกร้องค่าเสียหายใดๆ มิได้ รวมทั้งมหาวิทยาลัย จะพิจารณายกเลิกการประกวดราคาอิเล็กทรอนิกส์ และลงโทษผู้เสนอราคาเป็นผู้ทำงาน ไม่ว่าจะเป็นผู้เสนอราคาที่ได้รับการคัดเลือกหรือไม่ก็ตาม หากมีเหตุที่เชื่อได้ว่า

การเสนอราคากระทำการโดยไม่สุจริต เช่น การเสนอเอกสารอันเป็นเท็จหรือใช้ชื่อบุคคลธรรมดา หรือนิติบุคคลอื่นมาเสนอราคาแทน เป็นต้น

6.6 ในกรณีที่ปรากฏข้อเท็จจริงหลังจากการพิจารณาข้อเสนอว่าผู้เสนอราคาที่มีสิทธิ ได้รับการคัดเลือกเป็นผู้เสนอราคาที่มีผลประโยชน์ร่วมกันกับผู้เสนอราคารายอื่น หรือเป็นผู้เสนอราคาที่ทำ การอันเป็นการขัดขวางการแข่งขันราคาอย่างเป็นธรรม ตามข้อ 1.5 มหาวิทยาลัยมีอำนาจที่ตัดรายชื่อผู้เสนอ ราคาที่ได้รับการคัดเลือกรายดังกล่าวออก และมหาวิทยาลัยจะพิจารณาลงโทษผู้เสนอราคารายนั้นเป็นผู้ทำงาน

ในกรณีนี้หากมหาวิทยาลัยพิจารณาเห็นว่าการยกเลิกการพิจารณาผลการเสนอราคาที่ได้ ดำเนินการไปแล้วจะเป็นประโยชน์แก่ทางราชการ

7. การทำสัญญาเช่า

7.1 ผู้เช่าตกลงเช่าและให้ผู้เช่าตกลงให้เช่าเครื่องคอมพิวเตอร์พร้อมครุภัณฑ์ จำนวน 9 รายการ จำนวน 1 งาน ซึ่งเป็นผลิตภัณฑ์ของ.....ซึ่งต่อไปในสัญญานี้เรียกว่า “คอมพิวเตอร์” ตามรายละเอียดแนบท้ายสัญญา

ในกรณีที่ผู้ให้เช่าประสงค์จะนำคอมพิวเตอร์รายการใดต่างไปจากรายละเอียดที่กำหนดไว้ ในผนวก 1 มาติดตั้งให้ผู้เช่า ผู้ให้เช่าจะต้องได้รับความเห็นชอบเป็นหนังสือจากผู้เช่าก่อน และคอมพิวเตอร์รายการใดที่ จะนำมาติดตั้งดังกล่าวนั้นจะต้องมีคุณสมบัติไม่ต่ำกว่าที่กำหนดไว้

7.2 ในกรณีที่ผู้ชนะการประกวดราคาอิเล็กทรอนิกส์ไม่สามารถส่งมอบสิ่งของได้ครบถ้วน ภายใน 5 วันทำการของทางราชการ หรือมหาวิทยาลัยเห็นว่าไม่สมควรจัดทำข้อตกลงเป็นหนังสือ ผู้ชนะการ ประกวดราคาอิเล็กทรอนิกส์จะต้องทำสัญญาเช่าตามแบบสัญญา กับมหาวิทยาลัยภายใน 7 วัน นับถัดจากวันที่ ได้รับแจ้งและจะต้องวางหลักประกันสัญญาเป็นจำนวนเงินเท่ากับร้อยละ 5% ของราคาส่งของที่ประกวดราคา อิเล็กทรอนิกส์ได้ให้มหาวิทยาลัยยึดถือไว้ขณะทำสัญญา โดยใช้หลักประกันอย่างหนึ่งอย่างใดดังต่อไปนี้

(1) เงินสด

(2) เช็คที่ธนาคารสั่งจ่ายให้แก่มหาวิทยาลัย โดยเป็นเช็คลงวันที่ทำสัญญาหรือก่อนหน้านั้น ไม่เกิน 3 วันทำการของทางราชการ

7.3 หนังสือค้ำประกันของธนาคารภายในประเทศ ตามแบบหนังสือค้ำประกัน ดังระบุในข้อ 1.4 (2)

7.4 หนังสือค้ำประกันของบริษัทเงินทุน หรือบริษัทเงินทุนหลักทรัพย์ที่ได้รับอนุญาตให้ ประกอบกิจการเงินทุนเพื่อการพาณิชย์และประกอบธุรกิจค้ำประกัน ตามประกาศของธนาคารแห่งประเทศไทย ซึ่งได้แจ้งชื่อเวียนให้ส่วนราชการต่างๆ ทราบแล้ว โดยอนุโลมให้ใช้ตามแบบหนังสือค้ำประกัน ดังระบุในข้อ 1.5 (2)

7.5 พันธบัตรรัฐบาลไทย

หลักประกันนี้จะคืนให้ โดยไม่มีดอกเบี้ยภายใน 15 วันนับถัดจากวันที่คู่สัญญาพ้นจาก ข้อผูกพันตามสัญญาเช่าแล้ว

8. อัตราค่าปรับ

ในกรณีที่ผู้เช่าไม่ใช้สิทธิบอกเลิกสัญญาตามข้อ 18 ผู้ให้เช่าจะต้องชำระค่าปรับให้ผู้เช่าเป็นรายวัน ในอัตราร้อยละ.....(.....%) ของราคาคอมพิวเตอร์ที่ยังไม่ได้รับมอบ นับแต่วันถัดจากวันครบกำหนดส่งมอบ ตามสัญญาจนถึงวันที่ผู้ให้เช่าได้นำคอมพิวเตอร์มาส่งมอบให้แก่ผู้เช่าจนถูกต้องครบถ้วน

การคิดค่าปรับในกรณีคอมพิวเตอร์ที่ตกลงเช่าเป็นระบบ ถ้าผู้ให้เช่าส่งมอบเพียงบางส่วน หรือขาด ส่วนประกอบส่วนหนึ่งส่วนใดไป หรือส่งมอบทั้งหมดแต่ใช้งานไม่ได้ถูกต้องครบถ้วนตามผนวก 3 ให้ถือว่ายัง ไม่ได้ส่งมอบคอมพิวเตอร์นั้นเลย และให้คิดค่าปรับจากราคาคอมพิวเตอร์ทั้งระบบในระหว่างที่ผู้เช่ายังมีได้ใช้ สิทธิบอกเลิกสัญญานั้น ถ้าผู้เช่าเห็นว่าผู้ให้เช่าไม่อาจปฏิบัติตามสัญญาต่อไปได้ ผู้เช่าจะใช้สิทธิบอกเลิกสัญญา และรีบหลักประกันหรือเรียกร้องจากธนาคารผู้ออกหนังสือค้ำประกันตามสัญญากับเรียกร้องให้ชดใช้ค่าเช่าที่ เพิ่มขึ้นตามที่กำหนดไว้ในสัญญาก็ได้ และถ้าผู้เช่าได้แจ้งข้อเรียกร้องให้ชำระค่าปรับไปยังผู้ให้เช่าเมื่อครบ กำหนดส่งมอบแล้วผู้เช่ามีสิทธิที่จะปรับผู้ให้เช่าจนถึงวันบอกเลิกสัญญาได้อีกด้วย

9. การรับประกันความชำรุดบกพร่อง

ผู้ชนะการประกวดราคาจ้างด้วยวิธีการทางอิเล็กทรอนิกส์ ซึ่งได้ทำข้อตกลงเป็นหนังสือหรือทำสัญญาเช่า ตามแบบดั่งระบุในข้อ 1.4 แล้วแต่กรณี จะต้องรับประกันความชำรุดบกพร่องของงานเช่าที่เกิดขึ้นภายใน ระยะเวลาไม่น้อยกว่า 1 เดือน นับจากวันที่ครบกำหนดสัญญาเช่า

10. ข้อสงวนสิทธิในการเสนอราคาและอื่นๆ

10.1 เงินค่าเช่าสำหรับงานเช่าครั้งนี้ ได้มาจากเงินงบประมาณรายได้ประจำปี 2559 - 2562

การลงนามในสัญญาจะกระทำต่อเมื่อ ต่อเมื่อมหาวิทยาลัยได้รับอนุมัติเงินจากงบประมาณ รายได้ ปี 2559 - 2562 แล้วเท่านั้น

10.2 เมื่อมหาวิทยาลัยได้คัดเลือกผู้มีสิทธิเสนอราคารายใด ให้เป็นผู้ให้เช่า และได้ตกลงเช่าตาม การประกวดราคาอิเล็กทรอนิกส์แล้ว ถ้าผู้ให้เช่าจะต้องส่งหรือนำสิ่งของมาเพื่องานเช่าดังกล่าวเข้ามาจาก ต่างประเทศ และของนั้นต้องนำเข้ามาโดยทางเรือในเส้นทางที่มีเรือไทยเดินอยู่และสามารถให้บริการรับขนได้ ตามที่รัฐมนตรีว่าการกระทรวงคมนาคมประกาศกำหนด ผู้มีสิทธิเสนอราคาซึ่งเป็นผู้ให้เช่าจะต้องปฏิบัติตาม กฎหมายว่าด้วยการส่งเสริมการพาณิชย์ ดังนี้

(1) แจ้งการส่งหรือนำสิ่งของดังกล่าวเข้ามาจากต่างประเทศ ต่อกรมเจ้าท่าภายใน 7 วัน นับตั้งแต่นั้น วันที่ผู้รับจ้างส่ง หรือซื้อขายของจากต่างประเทศ เว้นแต่เป็นของที่รัฐมนตรีว่าการกระทรวงคมนาคมประกาศ ยกเว้นให้บรรทุกโดยเรืออื่นได้

(2) จัดการให้สิ่งของดังกล่าวบรรทุกโดยเรือไทย หรือเรือที่มีสิทธิเช่นเดียวกับเรือไทย จากต่างประเทศมายังประเทศไทย เว้นแต่จะได้รับอนุญาตจากกรมเจ้าท่าให้บรรทุกสิ่งของนั้น โดยเรืออื่น ที่มีใช้เรือไทย ซึ่งจะต้องได้รับอนุญาตเช่นนั้นก่อนบรรทุกของลงเรืออื่น หรือเป็นของที่รัฐมนตรีว่าการกระทรวง คมนาคมประกาศยกเว้นให้บรรทุกของลงเรืออื่น

(3) ในกรณีที่ไมปฏิบัติตาม (1) หรือ (2) ผู้ให้เช่าจะต้องรับผิดชอบตามกฎหมายว่าด้วยการส่งเสริมการพาณิชย์

10.3 ผู้ประสงค์จะเสนอราคาซึ่งได้ยื่นเอกสารประกวดราคาด้วยวิธีการทางอิเล็กทรอนิกส์ต่อมหาวิทยาลัยแล้วจะถอนตัวออกจากการประกวดราคา มิได้ และเมื่อได้รับการคัดเลือกให้เป็นผู้มีสิทธิเสนอราคาแล้วต้องเข้าร่วมเสนอราคาด้วยวิธีการทางอิเล็กทรอนิกส์ตามเงื่อนไขที่กำหนดในข้อ 4.6 (4) (5) (6) และ (7) มิฉะนั้น มหาวิทยาลัยจะริบหลักประกันของจำนวนร้อยละ 2.5 ของวงเงินที่จัดทำทันที และอาจพิจารณาเรียกร้องให้ชดใช้ความเสียหายอื่น (ถ้ามี) รวมทั้งอาจพิจารณาให้เป็นผู้ทำงานได้ หากมีพฤติกรรมเป็นการขัดขวางการแข่งขันราคาอย่างเป็นธรรม

10.4 ผู้มีสิทธิเสนอราคาซึ่งมหาวิทยาลัย ได้คัดเลือกแล้ว ไม่ไปทำสัญญาหรือข้อตกลงภายในเวลาที่ทางราชการกำหนดตั้งระบุไว้ในข้อ 7 มหาวิทยาลัยจะริบหลักประกันของ หรือเรียกร้องจากผู้ออกหนังสือค้ำประกันของทันที และอาจพิจารณาเรียกร้องให้ชดใช้ความเสียหายอื่น (ถ้ามี) รวมทั้งจะพิจารณาให้เป็นผู้ทำงานตามระเบียบของทางราชการ

มหาวิทยาลัยราชภัฏจันทรเกษม

1. ประธานกรรมการ 2. กรรมการ 3. กรรมการ 4. กรรมการ 5. กรรมการ 6. กรรมการ 7. กรรมการและเลขานุการ